

## Montar añadido trasero para Xsara de Febrero 2003.

POR HDI RW:



**Para: [www.xsarausuarios.com](http://www.xsarausuarios.com)**

Es el primero de la serie Montar Kit Bajos al Xsara.No enseño como pintarlos ,mas que nada por que no confio en dejarlos bien pintados , esa parte se la dejo a un taller.

La serie consta de 5 capitulos:

- 1-.Montar añadido trasero.
  - 1.1 Preparar añadido para doble escape(aunque sea de palo).
  - 1.2 Desmontar paragolpes.
  - 1.3 Preparar paragolpes.
  - 1.4 Montar añadido.
  - 1.5 Pintar.(Taller)
  - 1.6 Montar paragolpes.
- 2-.Montar añadido delantero.
  - 2.1 Desmontar paragolpes.
  - 2.2 Preparar paragolpes.
  - 2.3 Montar añadido.
  - 2.4 Pintar(Taller).
  - 2.5 Montar paragolpes.
- 3-.Montar taloneras.
  - 3.1 Pintar(Taller).
  - 3.2 Preparar escuadras fijacion
  - 3.4 Montar.
- 4-.Montar aleron.
- 5-.Montar tubo escape de palo.

iiiiADVERTENCIA!!!! Estan empezando a poner muchas pegas en la ITV sobre montar este tipo de kit.No conozco a nadie que le hayan tirado por montarlo.En Citroen cuando lo compras te dan dentro de cada caja un papelito con la homologación,pero no viene que esté homologado en España,si lo montas por tu cuenta y te dicen algo estas vendido,así que ,tu sabras si te quieres arriesgar a montarlo. Además si lo montas y se te cae..tu mismo con tu mecanismo.

# Homologación Alemana.:

TÜV AUTOMOTIVE GMBH  
Unternehmensname  
TÜV SÜddeutschland

Daimlerstraße 11  
D-85748 Garching

Telefon 0 89 / 32590 - 732  
Telefax 0 89 / 32590 - 656

**TÜV**  
AUTOMOTIVE

Gutachten-Nr.: 375-0127-00 FBTP (Nachtrag 1)  
ABE-Inhaber: POLYTEC FOR CAR STYLING GmbH  
Art: Heckschürze  
Typ: 9400.59

Seite 1

TÜV AUTOMOTIVE GMBH  
Unternehmensname  
TÜV SÜddeutschland

Daimlerstraße 11  
D-85748 Garching

Telefon 0 89 / 32590 - 732  
Telefax 0 89 / 32590 - 656

**TÜV**  
AUTOMOTIVE

Gutachten-Nr.: 375-0127-00 FBTP (Nachtrag 1)  
ABE-Inhaber: POLYTEC FOR CAR STYLING GmbH  
Art: Heckschürze  
Typ: 9400.59

Seite 2

Gutachten zur Erteilung eines Nachtrags zur ABE-Nr. 38623 über Heckschürze des Antragstellers POLYTEC FOR CAR STYLING GmbH, Typ 9400.59

0. Grund des Nachtrags: Der Verwendungsbereich wird geändert. Die Adresse des Antragstellers ändert sich.

1. Angaben zum Fahrzeugteil

1.1 Beschreibung

1.1.1 Antragsteller: POLYTEC FOR CAR STYLING GMBH & CO KG  
Liner Straße 50  
4063 Hirsching  
Österreich

1.1.2 Hersteller: wie 1.1.1.

1.1.3 Art: Heckschürze

1.1.4 Typ: 9400.59

Ausführungen: nur eine Ausführung

Akkreditiert unter DAR-Registernummer RBA-P-00051-95 von der Akkreditierungsstelle des Kraftfahrt-Bundesamtes, Bundesrepublik Deutschland 09/27/99/767

3. Verwendungsbereich

Die Heckschürze ist geeignet für den Anbau an Fahrzeuge lt. u. a. Tabelle:

Hersteller	Typ	Handelsbez.	EG-BE-Nr.
Citroën	N6	Citroën Xsara	e2*93/81*0104*..
			e2*98/14*0104*..
			e2*93/81*0105*..
			e2*98/14*0105*..
			e2*93/81*0106*..
			e2*98/14*0106*..
			e2*93/81*0107*..
			e2*98/14*0107*..
			e2*93/81*0108*..
			e2*98/14*0108*..
			e2*93/81*0109*..
			e2*98/14*0109*..
			e2*93/81*0110*..
			e2*98/14*0110*..
			e2*93/81*0111*..
			e2*98/14*0111*..
			e2*93/81*0112*..
			e2*98/14*0112*..
			e2*93/81*0113*..
			e2*98/14*0113*..
e2*93/81*0114*..			
e2*98/14*0114*..			
e2*93/81*0115*..			
e2*98/14*0115*..			
e2*98/14*0128*..			
e2*93/81*0175*..			
e2*98/14*0175*..			
e2*93/81*0189*..			
e2*98/14*0189*..			
e2*98/14*0232*..			
e2*98/14*0233*..			
e2*98/14*0234*..			
e2*98/14*0236*..			

Akkreditiert unter DAR-Registernummer RBA-P-00051-95 von der Akkreditierungsstelle des Kraftfahrt-Bundesamtes, Bundesrepublik Deutschland

Akkreditiert unter DAR-Registernummer RBA-P-00051-95 von der Akkreditierungsstelle des Kraftfahrt-Bundesamtes, Bundesrepublik Deutschland

Según las instrucciones oficiales(mirad al final) hay que pegar el añadido con el paragolpes montado,yo he preferido desmontarlo.

## Capitulo 1.1

### Preparar añadido para doble escape.(De palo)

De este primer paso no hice mas que una foto pero se puede ver que no es nada del otro Mundo.Tan solo abrir a base de maquina de calar y lijadora el agujero de la parte de la derecha.



## Capitulo 1.2

### Desmontar paragolpes.

Aquí entramos en materia.

Las herramientas necesarias:

Llave fija de 10.

Llave torx T25.(según las instrucciones es de 30)

Destornillador de estrella.

Primero hay que quitar los tres tornillos superiores.Abrimos el porton del maletero y y quitamos los tres tornillos con el destor de estrella.



Id guardando bien los tornillos,a mi se me perdio el primer tornillo 5 minutos después de quitarlo. Mas tarde lo recuperé.

Segundo, hay que quitar los tornillos que se ven en la siguiente foto, los tornillos 1, 2 y 3 se repiten en el lado izdo, así que no los he marcado.

PLANO GENERAL



DESGLOSE POR TORNILLOS.

TORNILLO 1  
Llave Torx25



QUITADO.



TORNILLO 2  
Llave Torx25



QUITADO



TORNILLO 3  
Llave fija de 10.



## QUITADO



En este punto el paragolpes esta suelto. Solo lo sujetan unas pestañas que podeis ver en el plano general. Son difíciles de quitar. Yo lo conseguí con un hierro plano, introduciéndolo justo por la pestaña para bajarla y sacar el paragolpes. Una vez que la conoces la puedes quitar con la mano por dentro, pero la primera vez es complicado. No tireis a saco que rompeis el paragolpes.

## PESTAÑA



Pues ahora con cariño separais los laterales del paragolpes y sacais hacia atrás todo el conjunto. Ya esta desmontado.

Debeis conservar los tornillos.

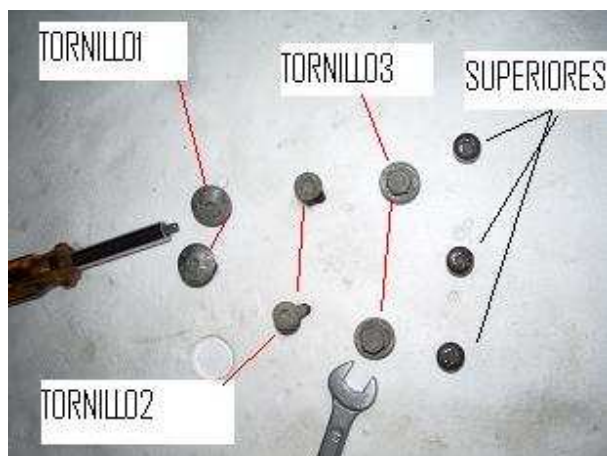



## CAPITULO 1.3

### PREPARAR PARAGOLPES

Herramientas:

Lijadora orbital con lija de 240 gm(en su defecto 1 hoja de lija de 240 gm)

Trapo o ballesta de cocina ,o similar.(que no te vea tu mujer cogerlo)

Radial.(En su defecto una sierra de mano.)

Así es como nos encontramos el paragolpes:



Lijamos el borde de separación del paragolpes que sera donde ira pegado el añadido.  
Presentar el añadido arrimándolo al paragolpes para ver por donde debeis lijar.



Fijaros que este es el sitio donde ira la masilla que usaremos para pegarlo, ese es el contorno que debemos seguir para lijar en el paragolpes:



Una vez lijado limpiar bien los restos de polvillo, no tireis aun el trapo de cocina de vuestra mujer ,que lo usaremos mas veces.(eso si limpiarlo un poco)

Viene lo complicado. Hay que cortar el paragolpes para poder encajar el añadido. Este punto no tiene marcha a tras, si lo cortas y te arrepientes ya puedes tirar el paragolpes al cubo basura.

La medida yo la he tomado presentando el añadido junto al paragolpes y marcando con un lapiz. Luego e ido agrandando según me pedia el añadido. Es sencillo ,ademas si lo haces muy grande no pasa nada ya que esta escondido, si quereis mirar las medidas oficiales mirad al final de este manual. Para esto viene bien la radial.

Lado izquierdo:





Lado derecho:



Conjunto:



Bueno ,pues usad de nuevo el trapo cocina para limpiar bien el paragolpes y ya hemos terminado de prepararlo.

## CAPITULO 1.4

### MONTAR AÑADIDO

Esta es la fase mas delicada.No es complicado,pero requiere un poco de paciencia y pensar mil veces cada paso que vamos a dar.

Herramientas:

Masilla de lunero.(no la llameis silicona que se enfada).

Yo la compré en un taller de lunas(AutoCristal en Usera, Madrid).18€ el bote.

Con un bote hay prácticamente para montar todos los añadidos del coche.

Es marca SIKA.(ahora daré un par de consejos de uso).Es extremadamente fuerte.Una vez intente quitar en el desguace una pieza sujeta con esta masilla y rompi la pieza de plastico intentando separarla del coche.



Catalizador para masilla:Pedírsela al tio que os vendio la masilla.

Maquina de silicona.(mas detalles en la explicación).

Cintas para sujetar carga.(eslingas)

Tacos de madera o corcho.El kit ya incluye 4 tacos.

Destornillador de estrella.

Lo he montado solo ,pero si os ayuda alguien mejor aun.

Lo primero de todo.ESTO ES IMPORTANTE.Necesitais una maquina para dar la masilla, ,,pero..OJO, YO DESTROCE LA MIA.No sirve la típica maquina que todos tenemos, ya que son una mier....Esta masilla es durísima,y al apretar la deje echa añicos, no llegue ni siquiera a llenar la punta de plástico del bote.

BRICONSEJO:Comprar una maquina mediana ,no hace falta una de meter taco químico que ceta 60€ ,ni una de las de 2€.La mia s de 6€ y aluminio pero se nota que es bastante mas reforzada que la de 2€.

Y SOBRE TODO:¡¡¡ANTES DE EMPEZAR,METE EL BOTE DE MASILLA EN EL HORNO ,SI ,SI ,EN EL HORNO A 80 GRADOS,con media hora es suficiente.Y RICO RICOO.Esto reblandecera la masilla.Si no haces lo del horno no seras capaz de sacarla del bote.¿¡'NO HABRAS METIDO EL BOTE CON LA PUNTA DE PLASTICO ,VERDAD?¿?Anda bruto ,,quitale al bote la punta y metelo de nuevo.

Sigue estos pasos para que todo salga bien:

- 1.-Meter masilla en el horno 80° durante media hora.
- 2.-Mientras, acopla el añadido para ver como quedaria y donde piensas echar la masilla,no hace falta que rellenes todo el ancho del añadido,piensa en echar solo en las esquinas ,en las curvas y un par de trozos en las rectas.Mira que queda bien cortado ,que acopla perfectamente etc:



3.-Ahora debes usar los 4 tornillos y grapas que hay en la caja del añadido.  
Montalo como si lo fueras a pegar,(pero sin echar la masilla aun ,ya que sigue cociendose en el horno junto a las patatas de la cena).  
Sujeta, agujerea y atornilla las esquinas como se ve en la foto.OJO no uses las grapas aun,esto es solo para preparar los agujeros.  
Prepara la canula o punta del bote de masilla haciendo un agujero de unos 4mm,el mio viene con marcas numeradas.Yo lo e dejado al 1,(el numero 1 aun se ve,el resto se corta).



Una vez echo esto quita de nuevo los tornillos.  
Llega los mas complicado.

Esto es lo mas delicado y lo que hay que hacer mas rapido.Piensa que según se enfríe la silicona se ira endureciendo,ademas del catalizador que echaremos que se va a evaporar.  
Lee siempre esto varias veces antes de meterte en faena.

#### ESTOS PASOS VAN MUY DEPRISA Y SEGUIDOS.

4.-Debes dar con una brocha el catalizador a lo largo de la zona de contacto de la masilla,tanto en el paragolpes (la zona que lijaste)como en el añadido(el surco donde ira la masilla).Es completamente liquido.No hace falta que pringues mucho,es mas,escurre bien la brocha y solo humedece las zonas afectadas.

5- .Saca el bote de masilla,montalo en la maquina y empieza a distribuir la masilla a lo largo del añadido.Yo solo e dado en 7 puntos las esquinas las curvas y 3 zonas de la recta.  
El sitio donde echarla ya debeis tenerlo pensado de antes.Pensar que si echais mucho al aplastar se saldra.Y si el hilo es fino no tocara el paragolpes.Debe de sobresalir un poco por encima de los bordes del surco.



- 6.-Colocar el paragolpes en su sitio encima del añadido.
- 7.-Fijar con un gato las esquinas del añadido al paragolpes.
- 8.-Atornillar las esquinas.
- 9.-Sujetar como se ve en la foto todo el conjunto:



YA ESTA.

Como veis no es difícil pero estos últimos pasos hay que darlos muy bien pensados de antemano.

En una hora estaría pegado. Yo lo dejé toda la noche.

Fijaros que no está pintado. Si lo pintáis y luego lo pegáis correis el riesgo de estropear la pintura en el montaje.

## **CAPITULO 1.5**

### **PINTARLO**

Sere breve ,yo lo he llevado a una Citroen amiga en mi barrio.

## **CAPITULO 1.6**

### **MONTARLO**

Lee el capitulo 1.2 al revés y ya está.

Proximo capitulo MONTAR AÑADIDO DELANTERO.

Este es mi primer manual.El resto ire paríéndolos según vaya terminando de añadir cosas.

Gracias siempre a Auto Alpi S.A.

Foros:

[www.xsarausuarios.com](http://www.xsarausuarios.com)

[www.solocarputer.com](http://www.solocarputer.com)

[www.clubsaxo.com](http://www.clubsaxo.com)

Nick: HDI\_RW

Nick: Rosendo\_HDI

Nick: Rosendo\_HDI

Webs de interes

[www.rosendo.es](http://www.rosendo.es)

[www.stryper.com](http://www.stryper.com)

Manuales en proceso:

Capitulos restantes sobre añadidos.

Fabricar y programar interface OBDII para Xsara.

Montaje de carputer(ordenaador en el coche) para Xsara.

Si teneis alguna duda o veis algun error ,buscadme en los foros.



Manual oficial de montaje. Viene en la caja.



**AUTOMOBILES  
CITROËN**  
DIRECTION DES PIÈCES DE RECHANGE

## NOTICE DE MONTAGE

ACT 653

A USAGE PROFESSIONNEL  
MONTAGE DURCH FACHWERKSTÄTTE  
FOR PROFESSIONAL USE  
DE USO PROFESIONAL  
VOOR PROFESSIONEEL GEBRUIK  
A USO PROFESIONAL  
DE USO PROFISSIONAL

**JUPE ARRIERE POUR  
CITROËN XSARA**

**HECKSCHÜRZE FÜR  
CITROËN XSARA**

**REAR SKIRT FOR  
CITROËN XSARA**

**DELANTAL TRASETIO EN  
CITROËN XSARA**

**SCHORT ACHTER VOOR  
CITROËN XSARA**

**FASCIA PROTETTIVA  
POSTERIORE SU  
CITROËN XSARA**

**AVENTAL TRASEIRO PARA  
CITROËN XSARA**

REF.: 9400.59

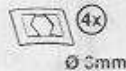
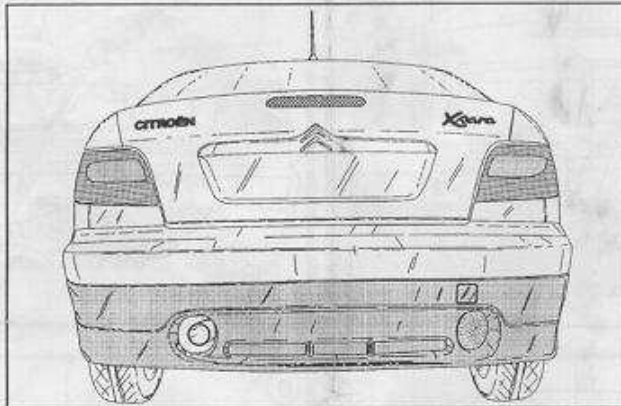

Date 12/00

01401758



AUTOMOBILES  
CITROËN

DIRECTION DES PIÈCES DE RECHANGE

# NOTICE DE MONTAGE

ACT 653

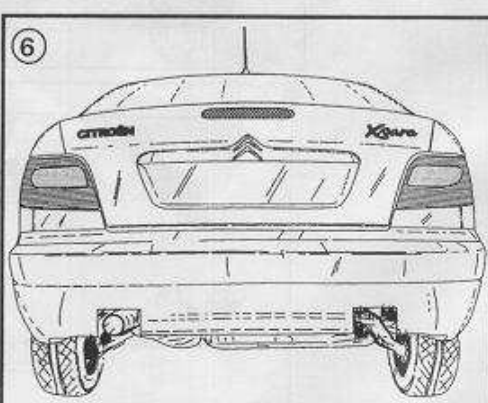
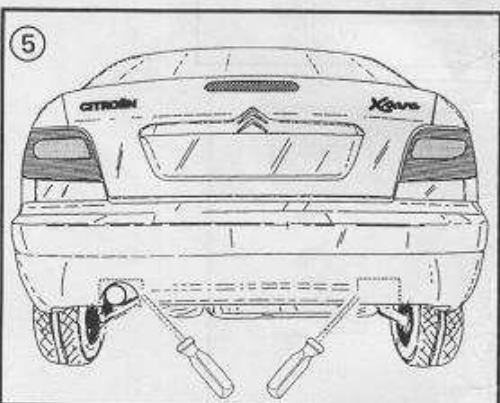
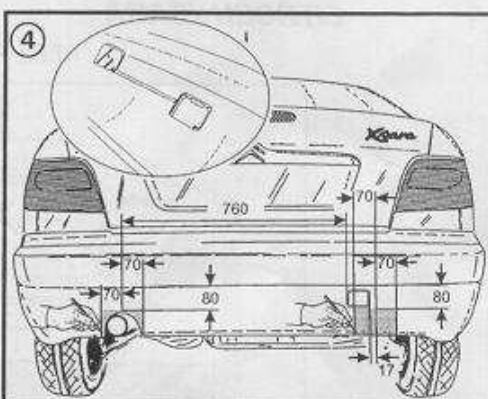
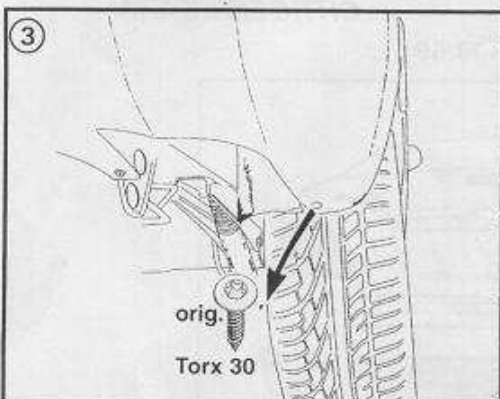
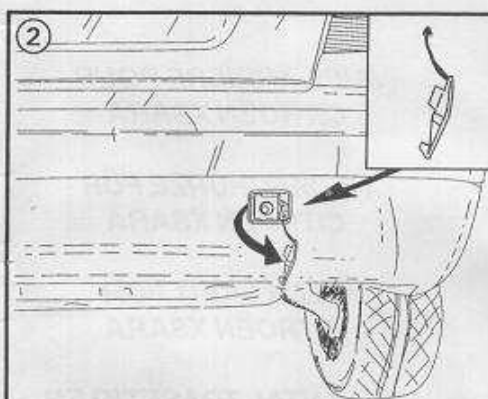
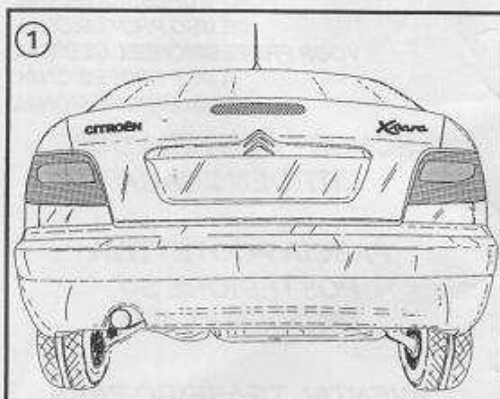

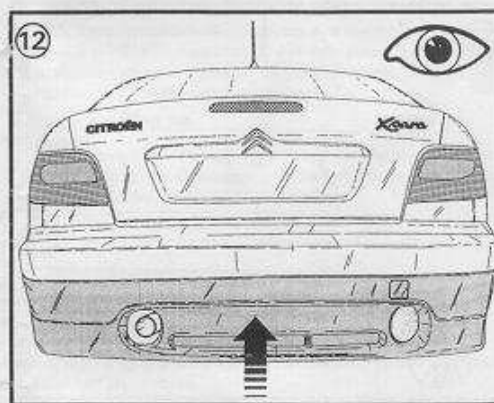
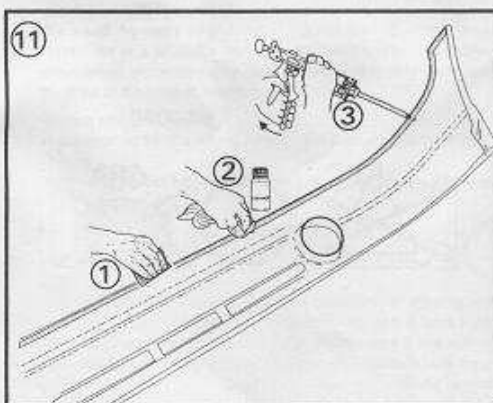
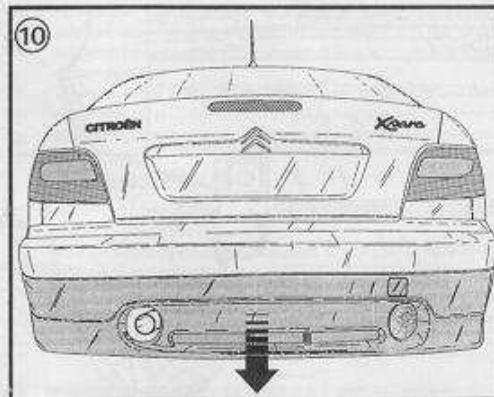
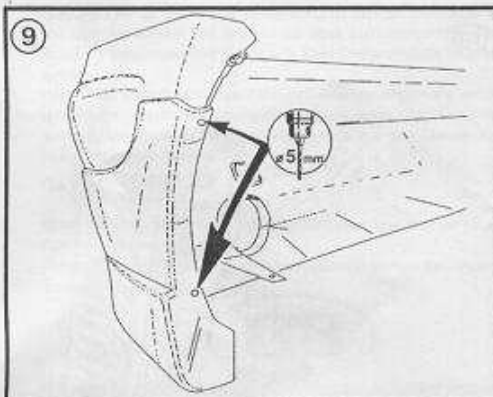
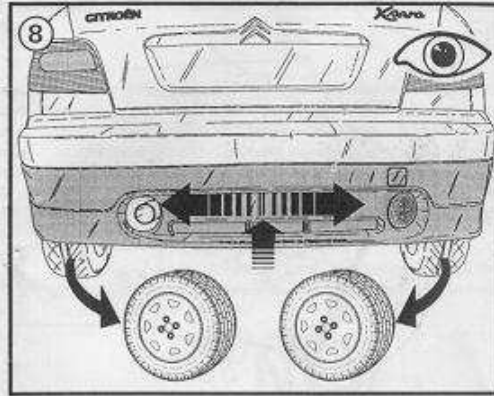
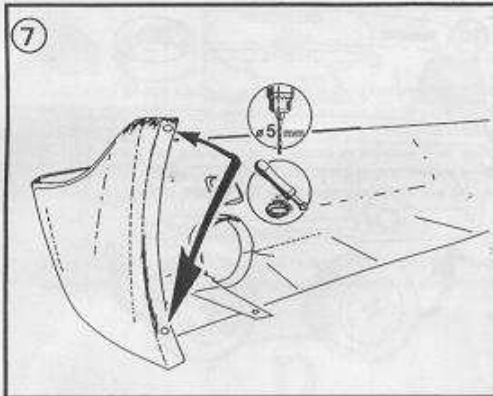



AUTOMOBILES  
**CITROËN**  
DIRECTION DES PIÈCES DE REMPLACEMENT

# NOTICE DE MONTAGE

ACT 653

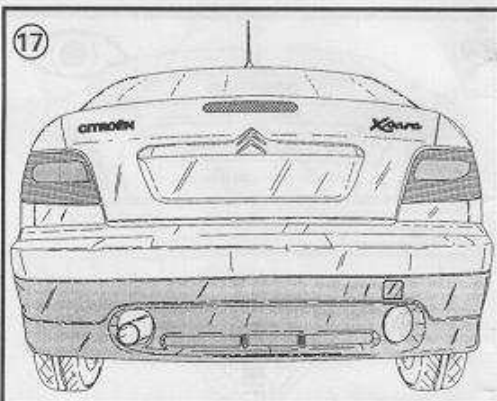
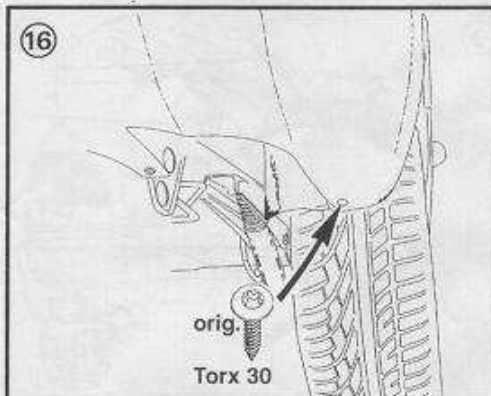
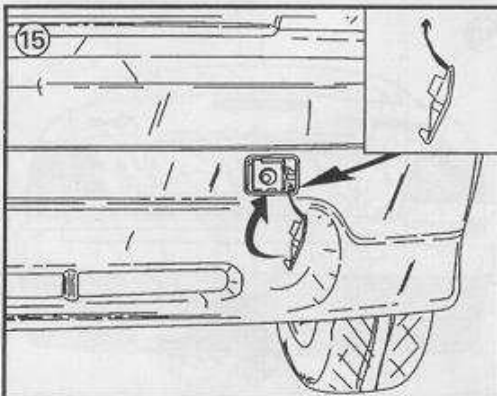
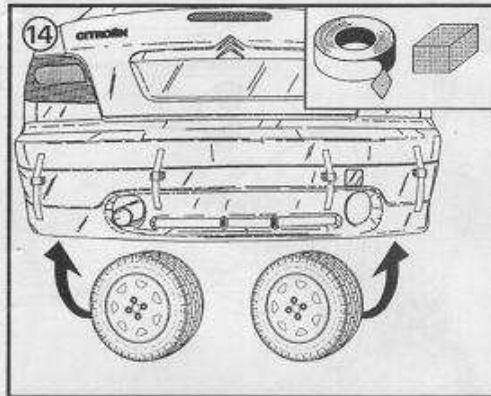
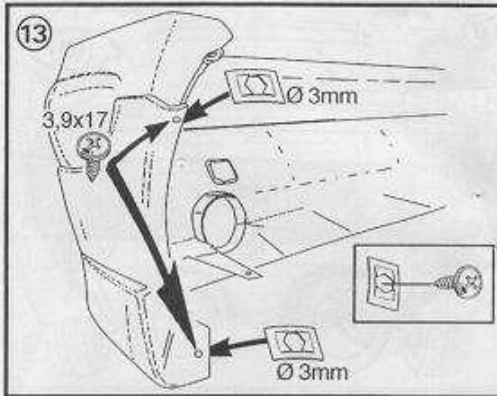

**F**

Nous attirons votre attention sur le fait que toute réclamation ou demande en dommage et intérêt ne pourrait être formulée que tant que le montage aura été fait suivant les instructions techniques prévues pour notre produit. Il est expressément prévu qu' on ne saurait se prévaloir d' un quelconque préjudice contractuel ou rédhibitoire si le montage avait été fait en dépit des dites instructions ou dans un garage ne disposant pas des équipements adéquats.

Le type-nr. **9400.59**

est construit pour le véhicule indiqué ci-dessus et ne peut être monter que sur ce véhicule. Pour la fixation, utiliser exclusivement les éléments ci-joints.

**E**

Atención! Pretensiones de garantía respectivamente toda clase de reclamaciones a indemnización por danos y perjuicios pueden considerarse por nosotros solamente en caso de un montaje debidamente ejecutado en un taller especializado. Llamamos expresadamente su atención al hecho que un montaje no apropiado y no efectuado en un taller especializado tendrá por consecuencia la renuncia al ejercicio de toda clase, sobre todo originando del título de ley sobre la responsabilidad para productos defectuosos.

El tip: **9400.59**

está construido para el vehículo arriba mencionado y puede montarse exclusivamente sobre este vehículo. Para su fijación se usarán únicamente las piezas de fijación adjuntas.

**D**

Achtung! Etwaige Gewährleistungsansprüche bzw. Schadenersatzansprüche aller Art können von uns nur bei einer ordnungsgemäßen und der Anleitung entsprechenden Montage in einer Fachwerkstätte berücksichtigt werden.

Wir weisen ausdrücklich darauf hin, daß eine unsachgemäße und nicht in einer Fachwerkstätte durchgeführte Montage einen Verzicht auf die Geldehrmachung jeglicher Art insbesondere auch aus dem Titel des Produkthaftpflichtrechtes bewirkt.

Die Typ-Nr. **9400.59**

ist für das oben angeführte Fahrzeug konstruiert und darf nur auf diesem Fahrzeug montiert werden.

Für die Befestigung sind ausschließlich die beiliegenden Befestigungsteile zu verwenden.

**NL**

Attentie! Een claim op garantie, resp. op schadeoosstelling, van welke aard ook, kan door ons slechts worden gehonoreerd indien ons produkt deskundig en overeenkomstig de voorschriften door een vakkundige werkplaats gemonteerd is.

Wij wijzen er met nadruk op, dat ondeskundige en niet door een vakkundige werkplaats uitgevoerde montage tot gevolg heeft dat daardoor ieder recht op schadevergoeding, ook op wettelijke aansprakelijkheid inzake produkten, vervalt.

Typ-nr. **9400.59**

is voor het boven genoemde voertuig geconstrueerd en mag alleen op dit voertuig gemonteerd worden.

Voor de bevestiging behoren uitsluitend de bijliggende bevestigingsdelen gebruikt te worden.

**GB**

Important note! Guarantee claims/compensation claims of all kinds can only be entertained by us if assembly has been carried out properly and in accordance with instructions in a specialist workshop.

We would expressly point out that any improper assembly which is not carried out in a specialist workshop will result in the renunciation of the enforcement of compensation claims of any kind, in particular those arising by virtue of the product liability law.

The typ no.: **9400.59**

is constructed for the above vehicle and can only be mounted on said vehicle.

For the purpose of fixing, please use the attached fixing parts only.

**I**

Attenzione! Qualsiasi diritto a garanzia o diritto al risarcimento del danno può essere preso in considerazione solo in caso di un montaggio eseguito in modo regolare, secondo le rispettive istruzioni, in un'officina specializzata. Si fa notare esplicitamente che, in caso di un montaggio non appropriato, fuori di un'officina specializzata, si rinuncia all'esercizio di qualsiasi diritto, soprattutto di quello derivante dal titolo della responsabilità civile del fabbricante o venditore del prodotto.

Il modello: **9400.59**

è stato costruito per il veicolo sopraindicato e può essere montato solo su questo veicolo. Per il fissaggio vanno usati esclusivamente gli elementi di fissaggio inclusi.

**P**

Atenção! Só podemos tomar em consideração algumas pretensões da garantia respectivamente da indemnização de toda a espécie se a montagem for feita conforme com a regra e conforme com as instruções de serviço numa oficina especializada.

Chamamos expressamente a atenção para o seguinte facto: se a montagem não for feita conforme com a regra e conforme com as instruções de serviço numa oficina especializada, isto faz com que se abdique de qualquer pretensão especialmente no que se refere ao direito da responsabilidade civil dos produtos.

O modelo n.º **9400.59**

é construído para o veículo acima indicado e só pode ser montado neste modelo. Para a fixação utilize só as partes da fixação juntadas.



## LACKIERANLEITUNG FÜR RIM UND R-RIM-TEILE

- 1) **Vorbereitung:** Es wird empfohlen die Teile für 30 min. bei 60°C zu tempern.  
 2) **Entfernung:** Das Öl und Schmutz von den Stirnseitenenergie gründlich entfernen.  
 3) **Peripheriewerkzeuge:**  
 a) Grundieren: Fa. Spies Hecker Kunststoffgrundierung 3300  
 z.B. Fa. Hulsberg 2K Pulvergrundierung  
 Anwendung  
 b) Trocknen: ACHTUNG: HERSTELLERINWEISE BEACHTEN!  
 Bei ca. 20°C Raumtemperatur nach 15-20 min. "trocknen lassen" mit Decklack überlackierbar oder Trocknung bei max. 50°C ca. 40 min. Ober-Lagerung bei Raumtemperatur (mind. 20°C) in einem staubfreien Raum für mind. 12 Std.  
 c) Polieren: Trocknen bei mind. 20°C in einem staubfreien und feuchtfreien Raum. Alle Teile, insbesondere und kleine Einzelteile (z.B. Felgen, Scheiben, Felgenbolzen) abzuschleifen und mit Schleifpapier und trockenem Tuch reinigen. Vor der Decklackierung mit einem Staubbindemittel (Silikon) abwaschen.

4) **4) Wird beim Vorbereiten zum Lackieren die Grundreineicht durchgelassen, so ist nachher zu grundieren**  
 z.B. Fa. Spies Hecker Kunststoffgrundierung 3300  
 z.B. Fa. Hulsberg 2K Pulvergrundierung

5) **5) Trocknung:** ACHTUNG: HERSTELLERINWEISE BEACHTEN!  
 Bei ca. 20°C Raumtemperatur nach 15-20 min. "trocknen lassen" mit Decklack überlackierbar oder Trocknung bei max. 50°C ca. 40 min. Ober-Lagerung bei Raumtemperatur (mind. 20°C) in einem staubfreien Raum für mind. 12 Std.  
 6) **6) Nach dem Trocknen bei max. 50°C oder Lagerung für mind. 12 Std. kann die mit geschliffen und feuchtem Schleifpapier abgearbeitet werden.**  
 Anschließend mit Schleifpapier und trockenem Tuch reinigen. Vor der Decklackierung mit einem Staubbindemittel (Silikon) abwaschen.

6) **Decklackierung:**  
 6a) **1) Schichtdicke:**  
 Fa. Spies Hecker  
 Fa. Standox (Hulsberg)  
 Fa. Glaxart (BASF)  
 Fa. Glaxart (BASF) Plus  
 Fa. Sikkens (Akzo Nobel)  
 Fa. Du Pont  
 Fa. ICI  
 Fa. PPG  
 Anwendung:  
 ACHTUNG: DEN VOM HERSTELLER ANGEgebenEN ANTEIL AN ELASTICZUSATZ BEWAKEN!  
 6b) **2) Schichtdicke:**  
 Fa. Spies Hecker  
 Fa. Standox (Hulsberg)  
 Fa. Glaxart (BASF)  
 Fa. Glaxart (BASF) Plus  
 Fa. Sikkens (Akzo Nobel)  
 Fa. Du Pont  
 Fa. ICI  
 Fa. PPG  
 Anwendung:  
 ACHTUNG: DEN VOM HERSTELLER ANGEgebenEN ANTEIL AN ELASTICZUSATZ BEWAKEN!

7) **Trocknung:** Bei welcher im Temperaturbereich wurde, mind. mind. 24 Stunden Raumtemperatur gelagert werden! Bei dem ersten poliert werden!  
 8) **Polieren:** Schleife Oberfläche mit z.B. Schleifpapier oder Lackpoliermittel (z.B. Fa. 2K 1544) oder Poliermaschine polieren.  
 Die angegebene Stellen mittels Polierpaste (z.B. Fa. 3K 1544) und einer Poliermaschine polieren.  
 Anschließend von Hand mit einer Glaspolier (z.B. Fa. 2K 1544) und staubem Pulvermittel zur Hochglanz polieren.

9) **Polieren:** Schleife Oberfläche mit z.B. Schleifpapier oder Lackpoliermittel (z.B. Fa. 2K 1544) oder Poliermaschine polieren.  
 Die angegebene Stellen mittels Polierpaste (z.B. Fa. 3K 1544) und einer Poliermaschine polieren.  
 Anschließend von Hand mit einer Glaspolier (z.B. Fa. 2K 1544) und staubem Pulvermittel zur Hochglanz polieren.

10) **Polieren:** Schleife Oberfläche mit z.B. Schleifpapier oder Lackpoliermittel (z.B. Fa. 2K 1544) oder Poliermaschine polieren.  
 Die angegebene Stellen mittels Polierpaste (z.B. Fa. 3K 1544) und einer Poliermaschine polieren.  
 Anschließend von Hand mit einer Glaspolier (z.B. Fa. 2K 1544) und staubem Pulvermittel zur Hochglanz polieren.

11) **Polieren:** Schleife Oberfläche mit z.B. Schleifpapier oder Lackpoliermittel (z.B. Fa. 2K 1544) oder Poliermaschine polieren.  
 Die angegebene Stellen mittels Polierpaste (z.B. Fa. 3K 1544) und einer Poliermaschine polieren.  
 Anschließend von Hand mit einer Glaspolier (z.B. Fa. 2K 1544) und staubem Pulvermittel zur Hochglanz polieren.

## PAINTING INSTRUCTIONS FOR RIM AND R-RIM PARTS

- 1) **Preparation:** We recommend tempering the parts for 30 min at 60°C.  
 2) **Degreasing:** Thoroughly clean the part with Sikkens 3300 and silicone solvent.  
 3) **Periphery tools:**  
 a) Primer: Fa. Spies Hecker 3300  
 z.B. Fa. Hulsberg 2-component powder primer  
 Application:  
 b) Drying: ACHTUNG: FOLLOW MANUFACTURER'S INSTRUCTIONS!  
 Dry for 15-20 min. at approx. 20°C room temperature, after which the undercoat can then be painted over "wet in wet", or dry at max. 50°C for approx. 40 min.  
 c) Polishing: Dry for 15-20 min. at approx. 20°C room temperature, after which the undercoat can then be painted over "wet in wet", or dry at max. 50°C for approx. 40 min.  
 d) After drying at max. 50°C or storage for at least 12 hours, the part can be abraded and small flaws corrected. Then clean with silicone solvent and a dry cloth. Wipe with dust-collecting cloth (silicone-free) before applying the top coat.

4) **4) Wird beim Vorbereiten zum Lackieren die Grundreineicht durchgelassen, so ist nachher zu grundieren**  
 z.B. Fa. Spies Hecker Kunststoffgrundierung 3300  
 z.B. Fa. Hulsberg 2K Pulvergrundierung

5) **5) Trocknung:** ACHTUNG: FOLLOW MANUFACTURER'S INSTRUCTIONS!  
 Dry for 15-20 min. at approx. 20°C room temperature, after which the undercoat can then be painted over "wet in wet", or dry at max. 50°C for approx. 40 min.  
 6) **6) Nach dem Trocknen bei max. 50°C oder Lagerung für mind. 12 Std. kann die mit geschliffen und feuchtem Schleifpapier abgearbeitet werden.**  
 Anschließend mit Schleifpapier und trockenem Tuch reinigen. Vor der Decklackierung mit einem Staubbindemittel (Silikon) abwaschen.

6) **Decklackierung:**  
 6a) **1) Schichtdicke:**  
 Fa. Spies Hecker  
 Fa. Standox (Hulsberg)  
 Fa. Glaxart (BASF)  
 Fa. Glaxart (BASF) Plus  
 Fa. Sikkens (Akzo Nobel)  
 Fa. Du Pont  
 Fa. ICI  
 Fa. PPG  
 Anwendung:  
 ACHTUNG: DEN VOM HERSTELLER ANGEgebenEN ANTEIL AN ELASTICZUSATZ BEWAKEN!  
 6b) **2) Schichtdicke:**  
 Fa. Spies Hecker  
 Fa. Standox (Hulsberg)  
 Fa. Glaxart (BASF)  
 Fa. Glaxart (BASF) Plus  
 Fa. Sikkens (Akzo Nobel)  
 Fa. Du Pont  
 Fa. ICI  
 Fa. PPG  
 Anwendung:  
 ACHTUNG: DEN VOM HERSTELLER ANGEgebenEN ANTEIL AN ELASTICZUSATZ BEWAKEN!

7) **Trocknung:** Bei welcher im Temperaturbereich wurde, mind. mind. 24 Stunden Raumtemperatur gelagert werden! Bei dem ersten poliert werden!  
 8) **Polieren:** Schleife Oberfläche mit z.B. Schleifpapier oder Lackpoliermittel (z.B. Fa. 2K 1544) oder Poliermaschine polieren.  
 Die angegebene Stellen mittels Polierpaste (z.B. Fa. 3K 1544) und einer Poliermaschine polieren.  
 Anschließend von Hand mit einer Glaspolier (z.B. Fa. 2K 1544) und staubem Pulvermittel zur Hochglanz polieren.

9) **Polieren:** Schleife Oberfläche mit z.B. Schleifpapier oder Lackpoliermittel (z.B. Fa. 2K 1544) oder Poliermaschine polieren.  
 Die angegebene Stellen mittels Polierpaste (z.B. Fa. 3K 1544) und einer Poliermaschine polieren.  
 Anschließend von Hand mit einer Glaspolier (z.B. Fa. 2K 1544) und staubem Pulvermittel zur Hochglanz polieren.

10) **Polieren:** Schleife Oberfläche mit z.B. Schleifpapier oder Lackpoliermittel (z.B. Fa. 2K 1544) oder Poliermaschine polieren.  
 Die angegebene Stellen mittels Polierpaste (z.B. Fa. 3K 1544) und einer Poliermaschine polieren.  
 Anschließend von Hand mit einer Glaspolier (z.B. Fa. 2K 1544) und staubem Pulvermittel zur Hochglanz polieren.

11) **Polieren:** Schleife Oberfläche mit z.B. Schleifpapier oder Lackpoliermittel (z.B. Fa. 2K 1544) oder Poliermaschine polieren.  
 Die angegebene Stellen mittels Polierpaste (z.B. Fa. 3K 1544) und einer Poliermaschine polieren.  
 Anschließend von Hand mit einer Glaspolier (z.B. Fa. 2K 1544) und staubem Pulvermittel zur Hochglanz polieren.



## Instructions de laquage pour les pièces RIM et R-RIM

- Préparation :  
Nous recommandons de tempérer les pièces à 60°C pendant 30 minutes.
- Dégraissage :  
Frotter la pièce avec un Scotch Brite et un produit antiloisive par ex. Ets Spas Hecker 7739
- Nettoyage :  
Étaler le produit antiloisive sur toute la surface et après avoir laissé à l'air libre, enlever le résidu gommé avec une chiffon propre par ex. Ets Spas Hecker 3331

- Donner une couche de fond :  
par ex. Ets Spas Hecker couche de fond pour plastique 3300 par ex. Ets Herbets primaire surfuseur à 2 composants pour plastique

### ATTENTION : SE CONFORMER AUX INSTRUCTIONS DU FABRICANT !

- À une température ambiante d'environ 20°C, on peut appliquer un vernis de surface - humide sur humide - au bout de 15-20 min. ou séchage à 50°C maximum pendant 40 min. environ. Stockage à température ambiante (20°C minimum) dans une pièce hermétique pendant au moins 12 heures. Après le séchage à 50°C maximum ou le séchage pendant 12 heures minimum, on peut poncer la pièce et repolir les défauts visibles (par ex. trous d'agaille, petits défauts). Répéter ensuite avec un produit antiloisive et un chiffon sec. Avant de donner le vernis final, essayer avec un chiffon antipoussière (sans silicone).

- Si la couche de fond est poncée lors de la préparation au laquage, il faut donner une nouvelle couche de fond par ex. Ets Spas Hecker couche de fond pour plastique 3300 par ex. Ets Standoflex primaire surfuseur à 2 composants pour plastique

### ATTENTION : SE CONFORMER AUX INSTRUCTIONS DU FABRICANT !

- Séchage :  
À une température ambiante d'environ 20°C, on peut appliquer un vernis de surface - humide sur humide - au bout de 15-20 min. ou séchage à 50°C maximum pendant 40 min. environ. Stockage à température ambiante (20°C minimum) dans une pièce hermétique pendant au moins 12 heures. Après le séchage à 50°C maximum ou le séchage pendant 12 heures minimum, on peut poncer la pièce et repolir les défauts visibles. Répéter ensuite avec un produit antiloisive et un chiffon sec.

- Vernissage final :  
par ex. Ets Spas Hecker 3300, 3301, 3302, 3303, 3304, 3305, 3306, 3307, 3308, 3309, 3310, 3311, 3312, 3313, 3314, 3315, 3316, 3317, 3318, 3319, 3320, 3321, 3322, 3323, 3324, 3325, 3326, 3327, 3328, 3329, 3330, 3331, 3332, 3333, 3334, 3335, 3336, 3337, 3338, 3339, 3340, 3341, 3342, 3343, 3344, 3345, 3346, 3347, 3348, 3349, 3350, 3351, 3352, 3353, 3354, 3355, 3356, 3357, 3358, 3359, 3360, 3361, 3362, 3363, 3364, 3365, 3366, 3367, 3368, 3369, 3370, 3371, 3372, 3373, 3374, 3375, 3376, 3377, 3378, 3379, 3380, 3381, 3382, 3383, 3384, 3385, 3386, 3387, 3388, 3389, 3390, 3391, 3392, 3393, 3394, 3395, 3396, 3397, 3398, 3399, 3400, 3401, 3402, 3403, 3404, 3405, 3406, 3407, 3408, 3409, 3410, 3411, 3412, 3413, 3414, 3415, 3416, 3417, 3418, 3419, 3420, 3421, 3422, 3423, 3424, 3425, 3426, 3427, 3428, 3429, 3430, 3431, 3432, 3433, 3434, 3435, 3436, 3437, 3438, 3439, 3440, 3441, 3442, 3443, 3444, 3445, 3446, 3447, 3448, 3449, 3450, 3451, 3452, 3453, 3454, 3455, 3456, 3457, 3458, 3459, 3460, 3461, 3462, 3463, 3464, 3465, 3466, 3467, 3468, 3469, 3470, 3471, 3472, 3473, 3474, 3475, 3476, 3477, 3478, 3479, 3480, 3481, 3482, 3483, 3484, 3485, 3486, 3487, 3488, 3489, 3490, 3491, 3492, 3493, 3494, 3495, 3496, 3497, 3498, 3499, 3500, 3501, 3502, 3503, 3504, 3505, 3506, 3507, 3508, 3509, 3510, 3511, 3512, 3513, 3514, 3515, 3516, 3517, 3518, 3519, 3520, 3521, 3522, 3523, 3524, 3525, 3526, 3527, 3528, 3529, 3530, 3531, 3532, 3533, 3534, 3535, 3536, 3537, 3538, 3539, 3540, 3541, 3542, 3543, 3544, 3545, 3546, 3547, 3548, 3549, 3550, 3551, 3552, 3553, 3554, 3555, 3556, 3557, 3558, 3559, 3560, 3561, 3562, 3563, 3564, 3565, 3566, 3567, 3568, 3569, 3570, 3571, 3572, 3573, 3574, 3575, 3576, 3577, 3578, 3579, 3580, 3581, 3582, 3583, 3584, 3585, 3586, 3587, 3588, 3589, 3590, 3591, 3592, 3593, 3594, 3595, 3596, 3597, 3598, 3599, 3600, 3601, 3602, 3603, 3604, 3605, 3606, 3607, 3608, 3609, 3610, 3611, 3612, 3613, 3614, 3615, 3616, 3617, 3618, 3619, 3620, 3621, 3622, 3623, 3624, 3625, 3626, 3627, 3628, 3629, 3630, 3631, 3632, 3633, 3634, 3635, 3636, 3637, 3638, 3639, 3640, 3641, 3642, 3643, 3644, 3645, 3646, 3647, 3648, 3649, 3650, 3651, 3652, 3653, 3654, 3655, 3656, 3657, 3658, 3659, 3660, 3661, 3662, 3663, 3664, 3665, 3666, 3667, 3668, 3669, 3670, 3671, 3672, 3673, 3674, 3675, 3676, 3677, 3678, 3679, 3680, 3681, 3682, 3683, 3684, 3685, 3686, 3687, 3688, 3689, 3690, 3691, 3692, 3693, 3694, 3695, 3696, 3697, 3698, 3699, 3700, 3701, 3702, 3703, 3704, 3705, 3706, 3707, 3708, 3709, 3710, 3711, 3712, 3713, 3714, 3715, 3716, 3717, 3718, 3719, 3720, 3721, 3722, 3723, 3724, 3725, 3726, 3727, 3728, 3729, 3730, 3731, 3732, 3733, 3734, 3735, 3736, 3737, 3738, 3739, 3740, 3741, 3742, 3743, 3744, 3745, 3746, 3747, 3748, 3749, 3750, 3751, 3752, 3753, 3754, 3755, 3756, 3757, 3758, 3759, 3760, 3761, 3762, 3763, 3764, 3765, 3766, 3767, 3768, 3769, 3770, 3771, 3772, 3773, 3774, 3775, 3776, 3777, 3778, 3779, 3780, 3781, 3782, 3783, 3784, 3785, 3786, 3787, 3788, 3789, 3790, 3791, 3792, 3793, 3794, 3795, 3796, 3797, 3798, 3799, 3800, 3801, 3802, 3803, 3804, 3805, 3806, 3807, 3808, 3809, 3810, 3811, 3812, 3813, 3814, 3815, 3816, 3817, 3818, 3819, 3820, 3821, 3822, 3823, 3824, 3825, 3826, 3827, 3828, 3829, 3830, 3831, 3832, 3833, 3834, 3835, 3836, 3837, 3838, 3839, 3840, 3841, 3842, 3843, 3844, 3845, 3846, 3847, 3848, 3849, 3850, 3851, 3852, 3853, 3854, 3855, 3856, 3857, 3858, 3859, 3860, 3861, 3862, 3863, 3864, 3865, 3866, 3867, 3868, 3869, 3870, 3871, 3872, 3873, 3874, 3875, 3876, 3877, 3878, 3879, 3880, 3881, 3882, 3883, 3884, 3885, 3886, 3887, 3888, 3889, 3890, 3891, 3892, 3893, 3894, 3895, 3896, 3897, 3898, 3899, 3900, 3901, 3902, 3903, 3904, 3905, 3906, 3907, 3908, 3909, 3910, 3911, 3912, 3913, 3914, 3915, 3916, 3917, 3918, 3919, 3920, 3921, 3922, 3923, 3924, 3925, 3926, 3927, 3928, 3929, 3930, 3931, 3932, 3933, 3934, 3935, 3936, 3937, 3938, 3939, 3940, 3941, 3942, 3943, 3944, 3945, 3946, 3947, 3948, 3949, 3950, 3951, 3952, 3953, 3954, 3955, 3956, 3957, 3958, 3959, 3960, 3961, 3962, 3963, 3964, 3965, 3966, 3967, 3968, 3969, 3970, 3971, 3972, 3973, 3974, 3975, 3976, 3977, 3978, 3979, 3980, 3981, 3982, 3983, 3984, 3985, 3986, 3987, 3988, 3989, 3990, 3991, 3992, 3993, 3994, 3995, 3996, 3997, 3998, 3999, 4000, 4001, 4002, 4003, 4004, 4005, 4006, 4007, 4008, 4009, 4010, 4011, 4012, 4013, 4014, 4015, 4016, 4017, 4018, 4019, 4020, 4021, 4022, 4023, 4024, 4025, 4026, 4027, 4028, 4029, 4030, 4031, 4032, 4033, 4034, 4035, 4036, 4037, 4038, 4039, 4040, 4041, 4042, 4043, 4044, 4045, 4046, 4047, 4048, 4049, 4050, 4051, 4052, 4053, 4054, 4055, 4056, 4057, 4058, 4059, 4060, 4061, 4062, 4063, 4064, 4065, 4066, 4067, 4068, 4069, 4070, 4071, 4072, 4073, 4074, 4075, 4076, 4077, 4078, 4079, 4080, 4081, 4082, 4083, 4084, 4085, 4086, 4087, 4088, 4089, 4090, 4091, 4092, 4093, 4094, 4095, 4096, 4097, 4098, 4099, 4100, 4101, 4102, 4103, 4104, 4105, 4106, 4107, 4108, 4109, 4110, 4111, 4112, 4113, 4114, 4115, 4116, 4117, 4118, 4119, 4120, 4121, 4122, 4123, 4124, 4125, 4126, 4127, 4128, 4129, 4130, 4131, 4132, 4133, 4134, 4135, 4136, 4137, 4138, 4139, 4140, 4141, 4142, 4143, 4144, 4145, 4146, 4147, 4148, 4149, 4150, 4151, 4152, 4153, 4154, 4155, 4156, 4157, 4158, 4159, 4160, 4161, 4162, 4163, 4164, 4165, 4166, 4167, 4168, 4169, 4170, 4171, 4172, 4173, 4174, 4175, 4176, 4177, 4178, 4179, 4180, 4181, 4182, 4183, 4184, 4185, 4186, 4187, 4188, 4189, 4190, 4191, 4192, 4193, 4194, 4195, 4196, 4197, 4198, 4199, 4200, 4201, 4202, 4203, 4204, 4205, 4206, 4207, 4208, 4209, 4210, 4211, 4212, 4213, 4214, 4215, 4216, 4217, 4218, 4219, 4220, 4221, 4222, 4223, 4224, 4225, 4226, 4227, 4228, 4229, 4230, 4231, 4232, 4233, 4234, 4235, 4236, 4237, 4238, 4239, 4240, 4241, 4242, 4243, 4244, 4245, 4246, 4247, 4248, 4249, 4250, 4251, 4252, 4253, 4254, 4255, 4256, 4257, 4258, 4259, 4260, 4261, 4262, 4263, 4264, 4265, 4266, 4267, 4268, 4269, 4270, 4271, 4272, 4273, 4274, 4275, 4276, 4277, 4278, 4279, 4280, 4281, 4282, 4283, 4284, 4285, 4286, 4287, 4288, 4289, 4290, 4291, 4292, 4293, 4294, 4295, 4296, 4297, 4298, 4299, 4300, 4301, 4302, 4303, 4304, 4305, 4306, 4307, 4308, 4309, 4310, 4311, 4312, 4313, 4314, 4315, 4316, 4317, 4318, 4319, 4320, 4321, 4322, 4323, 4324, 4325, 4326, 4327, 4328, 4329, 4330, 4331, 4332, 4333, 4334, 4335, 4336, 4337, 4338, 4339, 4340, 4341, 4342, 4343, 4344, 4345, 4346, 4347, 4348, 4349, 4350, 4351, 4352, 4353, 4354, 4355, 4356, 4357, 4358, 4359, 4360, 4361, 4362, 4363, 4364, 4365, 4366, 4367, 4368, 4369, 4370, 4371, 4372, 4373, 4374, 4375, 4376, 4377, 4378, 4379, 4380, 4381, 4382, 4383, 4384, 4385, 4386, 4387, 4388, 4389, 4390, 4391, 4392, 4393, 4394, 4395, 4396, 4397, 4398, 4399, 4400, 4401, 4402, 4403, 4404, 4405, 4406, 4407, 4408, 4409, 4410, 4411, 4412, 4413, 4414, 4415, 4416, 4417, 4418, 4419, 4420, 4421, 4422, 4423, 4424, 4425, 4426, 4427, 4428, 4429, 4430, 4431, 4432, 4433, 4434, 4435, 4436, 4437, 4438, 4439, 4440, 4441, 4442, 4443, 4444, 4445, 4446, 4447, 4448, 4449, 4450, 4451, 4452, 4453, 4454, 4455, 4456, 4457, 4458, 4459, 4460, 4461, 4462, 4463, 4464, 4465, 4466, 4467, 4468, 4469, 4470, 4471, 4472, 4473, 4474, 4475, 4476, 4477, 4478, 4479, 4480, 4481, 4482, 4483, 4484, 4485, 4486, 4487, 4488, 4489, 4490, 4491, 4492, 4493, 4494, 4495, 4496, 4497, 4498, 4499, 4500, 4501, 4502, 4503, 4504, 4505, 4506, 4507, 4508, 4509, 4510, 4511, 4512, 4513, 4514, 4515, 4516, 4517, 4518, 4519, 4520, 4521, 4522, 4523, 4524, 4525, 4526, 4527, 4528, 4529, 4530, 4531, 4532, 4533, 4534, 4535, 4536, 4537, 4538, 4539, 4540, 4541, 4542, 4543, 4544, 4545, 4546, 4547, 4548, 4549, 4550, 4551, 4552, 4553, 4554, 4555, 4556, 4557, 4558, 4559, 4560, 4561, 4562, 4563, 4564, 4565, 4566, 4567, 4568, 4569, 4570, 4571, 4572, 4573, 4574, 4575, 4576, 4577, 4578, 4579, 4580, 4581, 4582, 4583, 4584, 4585, 4586, 4587, 4588, 4589, 4590, 4591, 4592, 4593, 4594, 4595, 4596, 4597, 4598, 4599, 4600, 4601, 4602, 4603, 4604, 4605, 4606, 4607, 4608, 4609, 4610, 4611, 4612, 4613, 4614, 4615, 4616, 4617, 4618, 4619, 4620, 4621, 4622, 4623, 4624, 4625, 4626, 4627, 4628, 4629, 4630, 4631, 4632, 4633, 4634, 4635, 4636, 4637, 4638, 4639, 4640, 4641, 4642, 4643, 4644, 4645, 4646, 4647, 4648, 4649, 4650, 4651, 4652, 4653, 4654, 4655, 4656, 4657, 4658, 4659, 4660, 4661, 4662, 4663, 4664, 4665, 4666, 4667, 4668, 4669, 4670, 4671, 4672, 4673, 4674, 4675, 4676, 4677, 4678, 4679, 4680, 4681, 4682, 4683, 4684, 4685, 4686, 4687, 4688, 4689, 4690, 4691, 4692, 4693, 4694, 4695, 4696, 4697, 4698, 4699, 4700, 4701, 4702, 4703, 4704, 4705, 4706, 4707, 4708, 4709, 4710, 4711, 4712, 4713, 4714, 4715, 4716, 4717, 4718, 4719, 4720, 4721, 4722, 4723, 4724, 4725, 4726, 4727, 4728, 4729, 4730, 4731, 4732, 4733, 4734, 4735, 4736, 4737, 4738, 4739, 4740, 4741, 4742, 4743, 4744, 4745, 4746, 4747, 4748, 4749, 4750, 4751, 4752, 4753, 4754, 4755, 4756, 4757, 4758, 4759, 4760, 4761, 4762, 4763, 4764, 4765, 4766, 4767, 4768, 4769, 4770, 4771, 4772, 4773, 4774, 4775, 4776, 4777, 4778, 4779, 4780, 4781, 4782, 4783, 4784, 4785, 4786, 4787, 4788, 4789, 4790, 4791, 4792, 4793, 4794, 4795, 4796, 4797, 4798, 4799, 4800, 4801, 4802, 4803, 4804, 4805, 4806, 4807, 4808, 4809, 4810, 4811, 4812, 4813, 4814, 4815, 4816, 4817, 4818, 4819, 4820, 4821, 4822, 4823, 4824, 4825, 4826, 4827, 4828, 4829, 4830, 4831, 4832, 4833, 4834, 4835, 4836, 4837, 4838, 4839, 4840, 4841, 4842, 4843, 4844, 4845, 4846, 4847, 4848, 4849, 4850, 4851, 4852, 4853, 4854, 4855, 4856, 4857, 4858, 4859, 4860, 4861, 4862, 4863, 4864, 4865, 4866, 4867, 4868, 4869, 4870, 4871, 4872, 4873, 4874, 4875, 4876, 4877, 4878, 4879, 4880, 4881, 4882, 4883, 4884, 4885, 4886, 4887, 4888, 4889, 4890, 4891, 4892, 4893, 4894, 4895, 4896, 4897, 4898, 4899, 4900, 4901, 4902, 4903, 4904, 4905, 4906, 4907, 4908, 4909, 4910, 4911, 4912, 4913, 4914, 4915, 4916, 4917, 4918, 4919, 4920, 4921, 4922, 4923, 4924, 4925, 4926, 4927, 4928, 4929, 4930, 4931, 4932, 4933, 4934, 4935, 4936, 4937, 4938, 4939, 4940, 4941, 4942, 4943, 4944, 4945, 4946, 4947, 4948, 4949, 4950, 4951, 4952, 4953, 4954, 4955, 4956, 4957, 4958, 4959, 4960, 4961, 4962, 4963, 4964, 4965, 4966, 4967, 4968, 4969, 4970, 4971, 4972, 4973, 4974, 4975, 4976, 4977, 4978, 4979, 4980, 4981, 4982, 4983, 4984, 4985, 4986, 4987, 4988, 4989, 4990, 4991, 4992, 4993, 4994, 4995, 4996, 4997, 4998, 4999, 5000, 5001, 5002, 5003, 5004, 5005, 5006, 5007, 5008, 5009, 5010, 5011, 5012, 5013, 5014, 5015, 5016, 5017, 5018, 5019, 5020, 5021, 5022, 5023, 5024, 5025, 5026, 5027, 5028, 5029, 5030, 5031, 5032, 5033, 5034, 5035, 5036, 5037, 5038, 5039, 5040, 5041, 5042, 5043, 5044, 5045, 5046, 5047, 5048, 5049, 5050, 5051, 5052, 5053, 5054, 5055, 5056, 5057, 5058, 5059, 5060, 5061, 5062, 5063, 5064, 5065, 5066, 5067, 5068, 5069, 5070, 5071, 5072, 5073, 5074, 5075, 5076, 5077, 5078, 5079, 5080, 5081, 5082, 5083, 5084, 5085, 5086, 5087, 5088, 5089, 5090, 5091, 5092, 5093, 5094, 5095, 5096, 5097, 5098, 5099, 5100, 5101, 5102, 5103, 5104, 5105, 5106, 5107, 5108, 5109, 5110, 5111, 5112, 5113, 5114, 5115, 5116, 5117, 5118, 5119, 5120, 5121, 5122, 5123, 5124, 5125, 5126, 5127, 5128, 5129, 5130, 5131, 5132, 5133, 5134, 5135, 5136, 5137, 5138, 5139, 5140, 5141, 5142, 5143, 5144, 5145, 5146, 5147, 5148, 5149, 5150, 5151, 5152, 5153, 5154, 5155, 5156, 5157, 5158, 5159, 5160, 5161, 5162, 5163, 5164, 5165, 5166, 5167, 5168, 5169, 5170, 5171, 5172, 5173, 5174, 5175, 5176, 5177, 5178, 5179, 5180, 5181, 5182, 5183, 5184, 5185, 5186, 5187, 5188, 5189, 5190, 5191, 5192, 5193, 5194, 5195, 5196,

